

# ИНСТРУКЦИЯ

<http://www.kansai.org.ua>

# WX SERIES

**Промышленные швейные  
машины**

*ПОДКЛАССЫ  
MMX 3303F,D  
WX 8803-1S*

No.

**KANSAI**  
SPECIAL®

## *ВВЕДЕНИЕ*

Спасибо за приобретение машины Kansai Special серии MMX, WX-1S.

Внимательно изучите инструкцию по эксплуатации перед началом работы и сохраните ее для дальнейшего применения.

- 1. Эта инструкция описывает процедуры обслуживания машины.*
- 2. Перед включением машины обязательно установите защитную крышку шкива мотора и кожух ремня.*
- 3. Обязательно отключайте питание машин перед регулировкой, чисткой, заправкой нити или замены иглы.*
- 4. Не работайте на машине, если Вы не залили масло в масляный резервуар.*
- 5. Перед проведением профилактических работ просмотрите перечень запасных деталей серии WX и эту инструкцию.*
- 6. Содержание данной инструкции может быть изменено по усмотрению производителя.*

## **СОДЕРЖАНИЕ**

|                                     |                                    |
|-------------------------------------|------------------------------------|
| 1. ИГЛЫ И ЗАПРАВКА НИТИ В МАШИНУ    | <b>СЕРИЯ WX8803-1S</b>             |
| 1-1 Иглы ..... 1                    |                                    |
| 1-2 Замена иглы ..... 1             | 7. ВЫРЕЗ СТОЛА МАШИНЫ              |
| 1-3 Заправка нити в машину (Серия   | .....12                            |
| MMX) ..... 2                        | 8. ШАГ РАКУШКИ И ПОЛОЖЕНИЕ         |
| 1-4 Заправка нити в машину (Серия   | ЗУБЧАТОГО РЕМНЯ.....13             |
| WX8803-1S).....3                    |                                    |
|                                     | 9. КАК ИЗМЕНИТЬ ШАГ                |
| 2. СКОРОСТЬ МАШИНЫ                  | РАКУШКИ.....14                     |
| 2-1 Скорость машины и направление   |                                    |
| движения шкива машины               | 10. РЕГУЛИРОВКА ПАЛЬЦА РАКУШКИ     |
| ..... 4                             | R.....16                           |
| 2-2 Мотор и ремень ..... 4          | 11. СМАЗКА КОРОБКИ ПЕРЕДАЧ .....16 |
|                                     |                                    |
| <b>СЕРИЯ MMX3303</b>                |                                    |
| 3. ВЫРЕЗ СТОЛА МАШИНЫ.....5         |                                    |
|                                     |                                    |
| 4. ТИП КУЛАЧКОВ И ВЫПОЛНЕНИЕ        |                                    |
| ДЕКОРАТИВНЫХ СТЕЖКОВ                |                                    |
| .....6                              |                                    |
|                                     |                                    |
| 5. РЕГУЛИРОВКА МЕХАНИЗМА            |                                    |
| ШИРИТЕЛЕЙ                           |                                    |
| 5-1 Регулировка ширителей ..... 8   |                                    |
| 5-2 Синхронизация ширителей ..... 9 |                                    |
| 5-3 Замена кулачков ..... 10        |                                    |
| 5-4 Регулировка диапазона движения  |                                    |
| ширителей ..... 10                  |                                    |
|                                     |                                    |
| 6. ПЕРЕСТРОЙКА В РАСПОШИВАЛЬНУЮ     |                                    |
| МАШИНУ.....11                       |                                    |

## [1] ИГЛЫ И ЗАПРАВКА НИТИ В МАШИНУ

### 1-1 Иглы

Используйте иглы UY128GAS Schmetz или Organ  
Выберите иглу подходящую для материала и нити

< Иглы и размер иглы >

|                  |     |     |     |     |     |
|------------------|-----|-----|-----|-----|-----|
| UY128 GAS Organ  | #9  | #10 | #11 | #12 | #14 |
| UY128GAS Schmetz | №65 | №70 | №75 | №80 | №90 |

### 1-2 Замена иглы

При замене иглы убедитесь в том, что паз иглы развернут к задней стороне машины (см. рисунок). Правильно установите иглу.

#### Примечание:

При замене иглы обязательно отключите питание машины. После выключения фрикционный двигатель какое-то время вращается. Поэтому нажимайте на педаль до полной остановки машины.

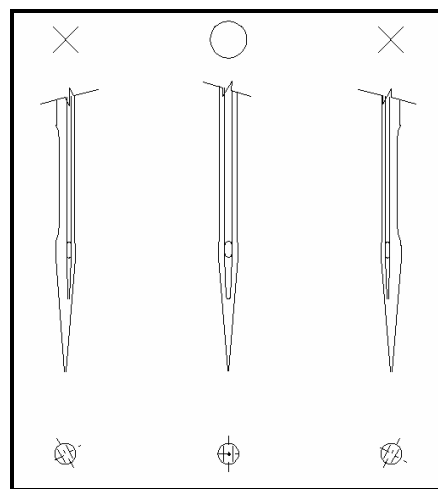

### 1-3 Заправка нити в машину

Просмотрите на нижеприведенный рисунок и правильно заправьте машину нитью. Неправильная заправка нити может привести к пропуску стежков, обрыву нити и/или неровному рисунку шва.

Серия MMX

1, 2, 3, 4 - верхняя перекрывающаяся нить

6, 7, 8 - игольная нить

10 - нить петлителя

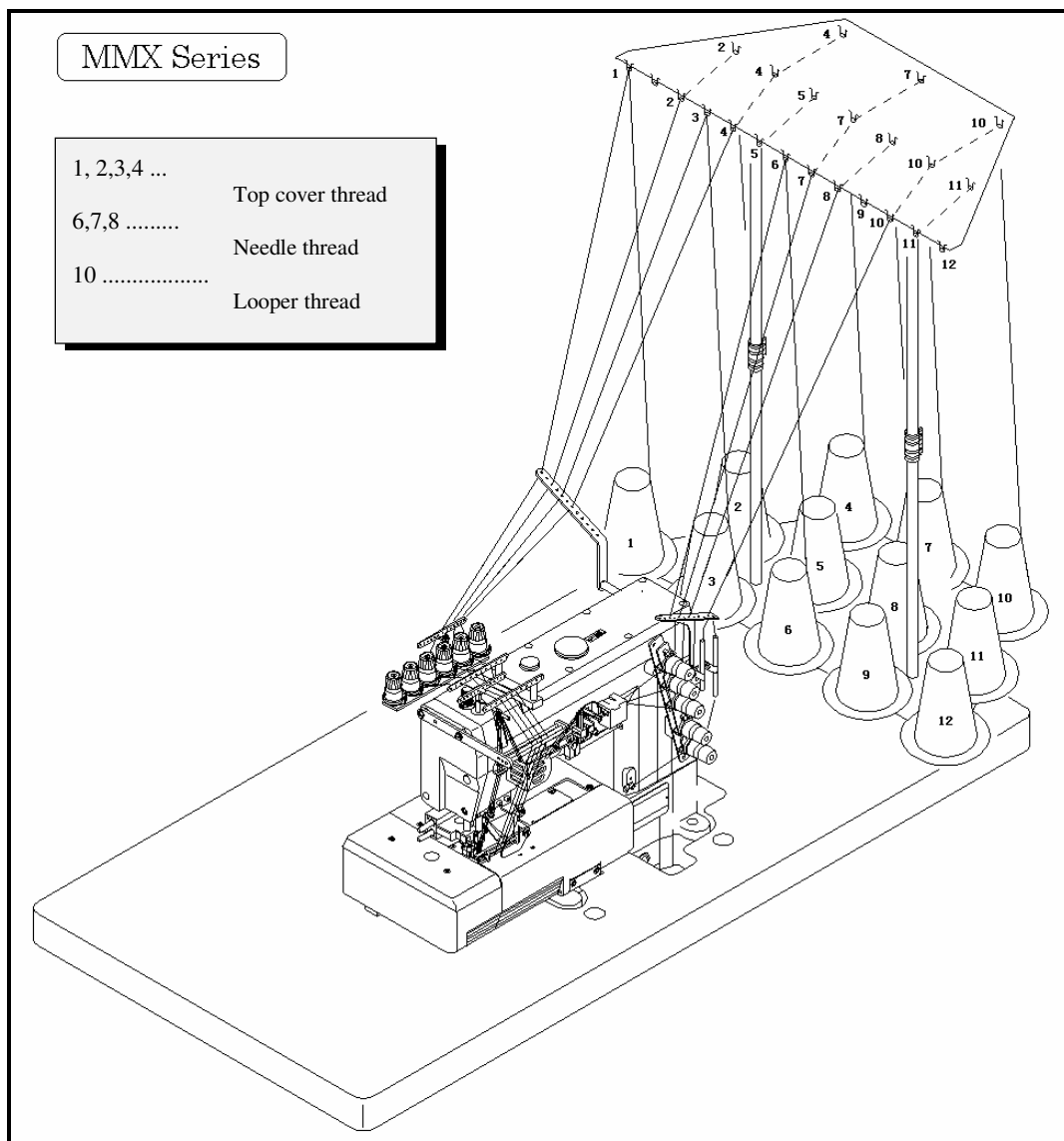

## 1-4 Заправка нити в машину

Просмотрите на нижеприведенный рисунок и правильно заправьте машину нитью. Неправильная заправка нити может привести к пропуску стежков, обрыву нити и/или неровному рисунку шва.

Серия WX 8702-1S, WX 8803-1S

A, B, C, D - игольная нить

E - верхняя перекрывающая нить

F, G - нить петлителя

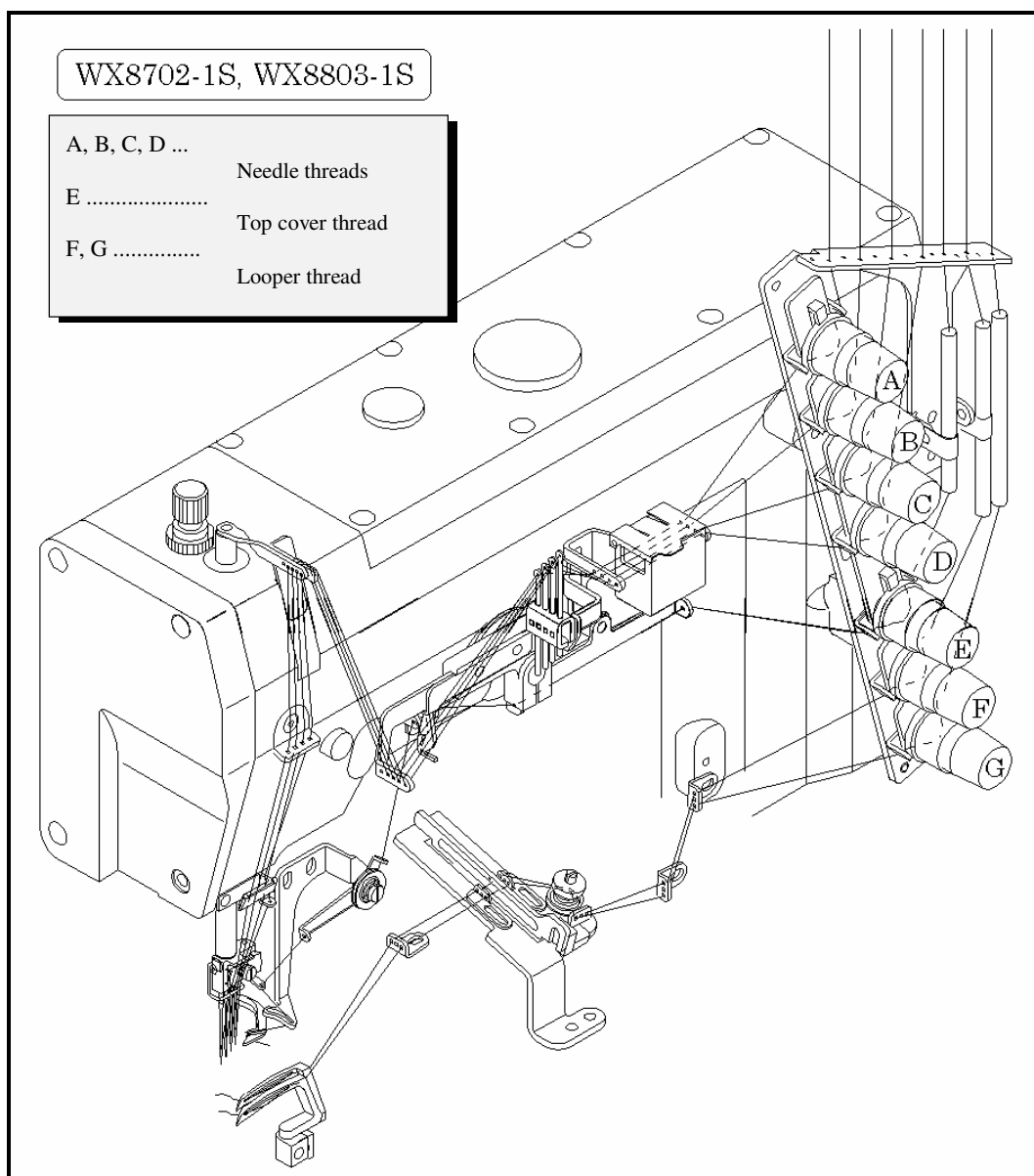

## 2 СКОРОСТЬ МАШИНЫ

### 2-1 Скорость машины и направление движения шкива машины

Максимальная и стандартная скорость машины этой серии указана в нижеприведенной таблице. Для многолетней эксплуатации машина должна работать со скоростью на 15-20% ниже максимальной первые 200 часов (около 1 месяца) после установки. Затем рекомендуется работать со стандартной скоростью. Шкив машины, как видно на торце, вращается по часовой стрелке.

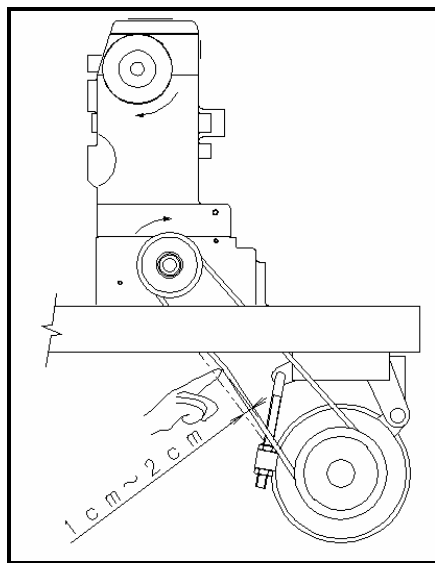

### 2-2 Мотор и ремень

Мотор: 3-фазный, 2-полярный, 400 Ватт, фрикционный

Ремень: клиновой ремень типа М

Выберите нужный шкив мотора в зависимости от скорости машины (см. внешний диаметр шкива мотора в нижеприведенной таблице). Отрегулируйте местоположение мотора, нажав пальцем посередине ремня. Ремень должен провиснуть на 1-2 см (см. рисунок справа)

< Скорость машины >

| МОДЕЛЬ    | МАКС.СКОРОСТЬ | СТАНД.СКОРОСТЬ |
|-----------|---------------|----------------|
| ММХ3303   | 3000 об/мин   | 2500 об/мин    |
| WX8803-1S | 4000 об/мин   | 3500 об/мин    |

< Таблица выбора шкива мотора >

| Внешний диаметр шкива мотора (мм) | Скорость машины (об/мин) |       |
|-----------------------------------|--------------------------|-------|
|                                   | 50 Гц                    | 60 Гц |
| 40                                | 1920                     | 2300  |
| 50                                | 2400                     | 2875  |
| 60                                | 2880                     | 3450  |
| 70                                | 3360                     | 4025  |

### 3 ВЫРЕЗ СТОЛА МАШИНЫ

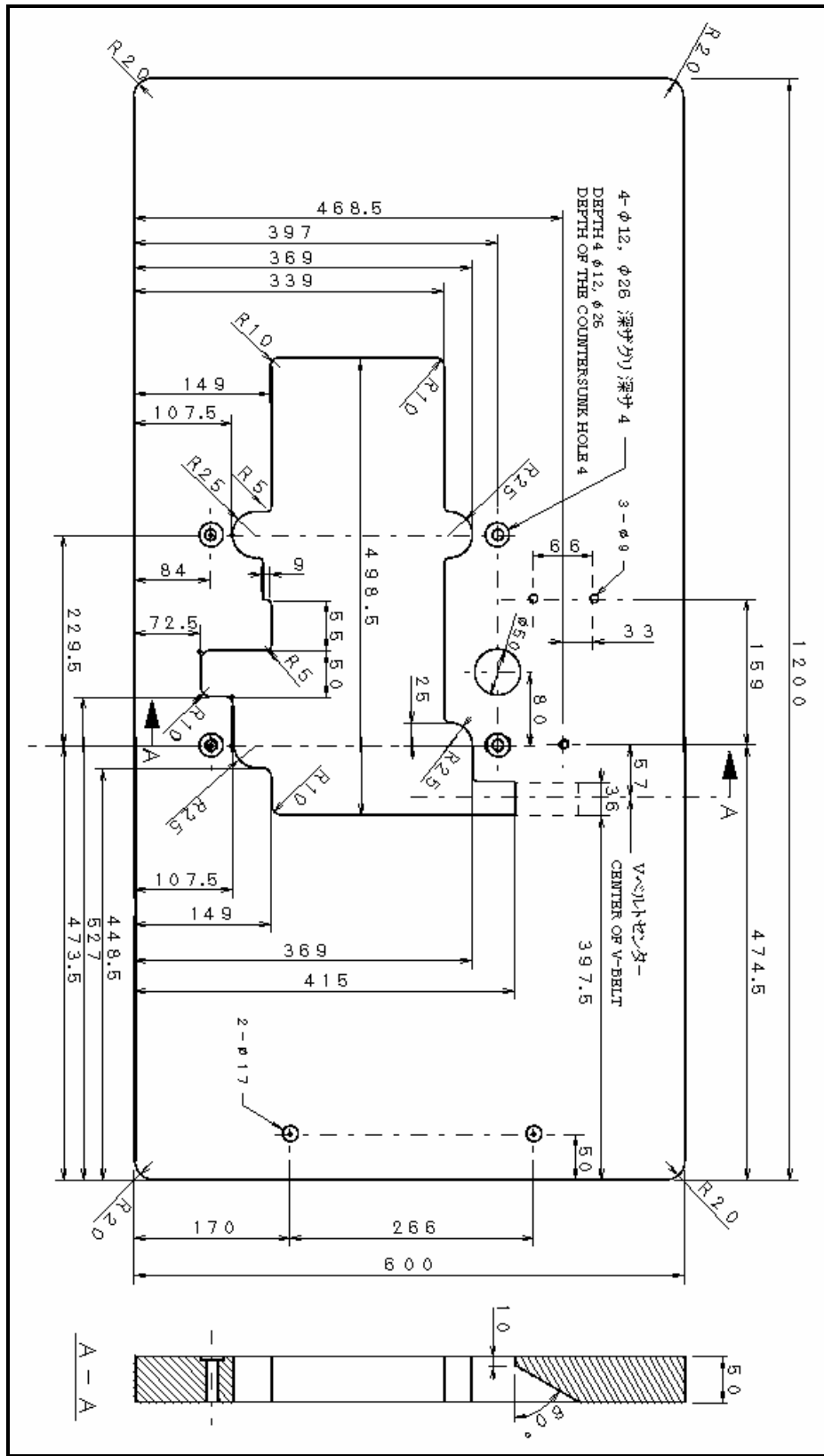

#### 4 ТИП КУЛАЧКОВ И ВЫПОЛНЕНИЕ ДЕКОРАТИВНЫХ СТЕЖКОВ

Существует шесть типов кулачков: №7, 8, 9, 10, 12 и 13. В верхнем и нижнем ширителях есть по три отверстия для заправки нити. Если вставить декоративную нить в отметки, обозначенные знаком «•», декоративные стежки будут выполняться автоматически.









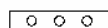
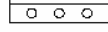









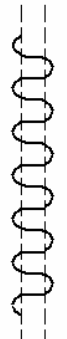

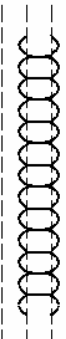
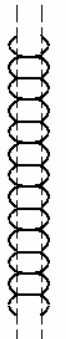
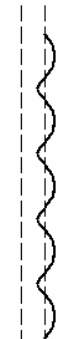
См. нижеприведенный рисунок и следующую страницу.

Верхний ширитель – Upper spreader

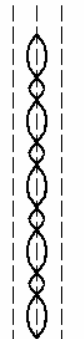
Нижний ширитель – Lower spreader

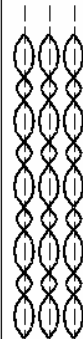
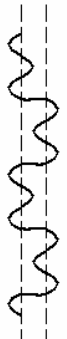
| カム No.<br>CAM No.                 | 飾り糸ルーパー(上) / Upper spreader |       |       | 飾り糸ルーパー(下) / Lower spreader |       |       |       |       |       |
|-----------------------------------|-----------------------------|-------|-------|-----------------------------|-------|-------|-------|-------|-------|
|                                   | ○ ○ ○                       | ○ ○ ○ | ○ ○ ○ | ● ● ●                       | ● ● ● | ● ● ● | ○ ○ ○ | ○ ○ ○ | ○ ○ ○ |
| No. 7<br>品番<br>PART No.<br>04-357 |                             |       |       |                             |       |       |       |       |       |
| No. 8<br>品番<br>PART No.<br>04-358 |                             |       |       |                             |       |       |       |       |       |
| No. 9<br>品番<br>PART No.<br>04-359 |                             |       |       |                             |       |       |       |       |       |

 飾り糸ルーパー(上) / Upper spreader  
 飾り糸ルーパー(下) / Lower spreader

| カム No.<br>CAM No.                  |    |   |   |    |    |    |    |   |
|------------------------------------|---|--|--|---|---|--|---|--|
| No. 10<br>品番<br>PART No.<br>04-360 |    |  |  |    |    |    |    |  |
| No. 12<br>品番<br>PART No.<br>04-362 |   |  |  |   |   |   |   |  |
| No. 13<br>品番<br>PART No.<br>04-363 |  |  |  |  |  |  |  |  |

## 5 РЕГУЛИРОВКА МЕХАНИЗМА ШИРИТЕЛЕЙ

### 5-1 Регулировка ширителей

Между ширителем K, L и иглой должно быть расстояние 1 мм. Между ширителем L и поверхностью иглы должно быть расстояние 0 мм. Чтобы отрегулировать, ослабьте винты A. Чтобы отрегулировать угол наклона K, L, ослабьте винты H, находящиеся в J.

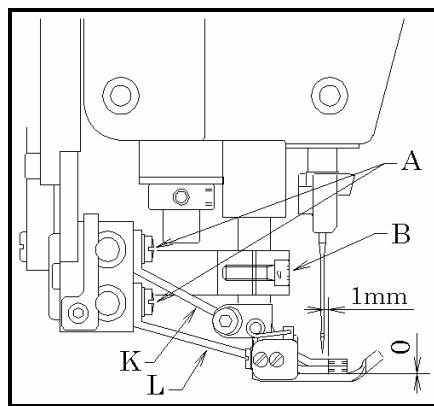

#### Примечание:

Запрещается выполнять регулировку по высоте с помощью винта B держателя C, т.к. если ослабить винт B и изменить положение по высоте, параллельное расположение между рейкой D и рычагом E изменится, а также изменится расстояние между направляющей пластиной F и гнездом рейки G.

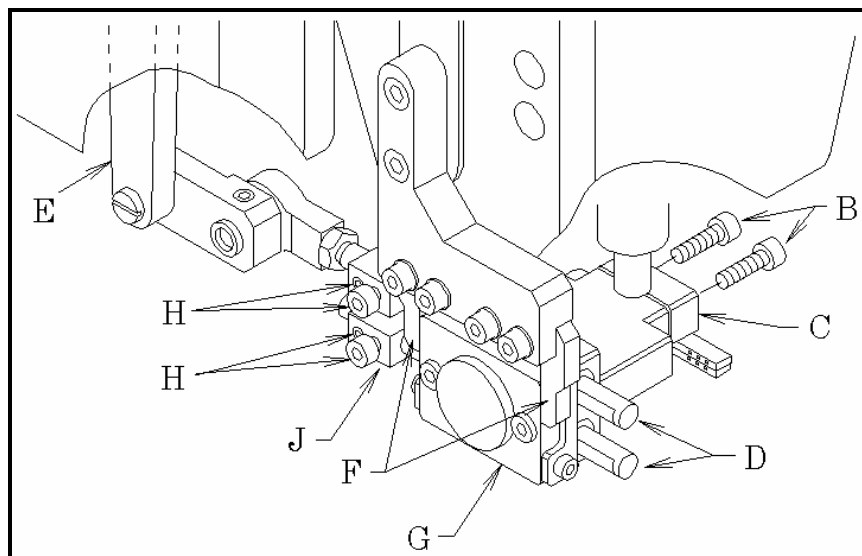

## 5-2 Синхронизация ширителей

### 1. Положение верхнего ширителя К

Когда верхний ширитель К находится в крайнем левом положении, центр левой крайней иглы должен быть совмещен с центром глазка ширителя.

### 2. Положение нижнего ширителя L

Когда нижний ширитель L находится в крайнем правом положении, центр правой крайней иглы должен быть совмещен с центром глазка на ширителе.

### 3. Регулировка верхнего и нижнего ширителей

Чтобы отрегулировать, ослабьте винты в держателе рейки J. Также нужно смазать отверстие N.

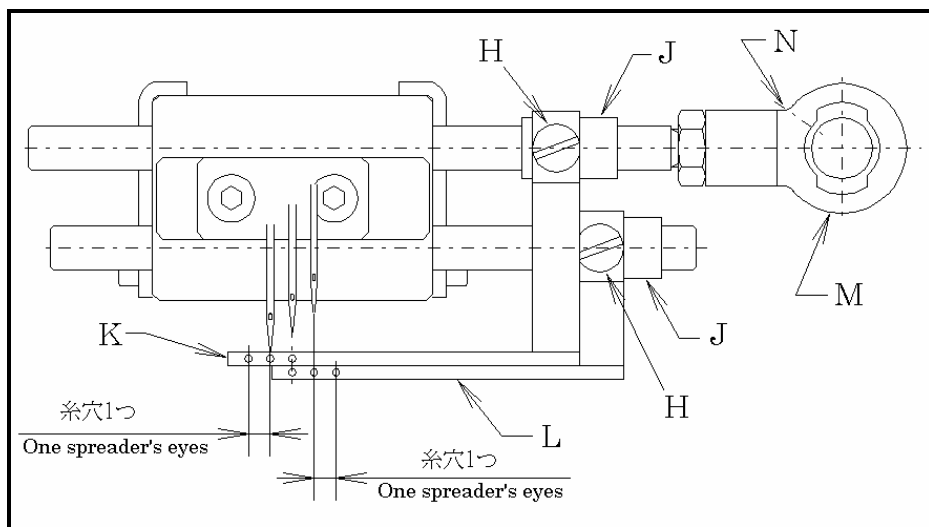

## 5-3 Замена кулачков

Снимите гайку А, повернув ее по часовой стрелке (Внимание: резьба против часовой стрелке).

Ослабьте винт С (в пяти местах на крышке D), вставив шестигранную отвертку (3 мм) в отверстие В. Теперь просто поднимите крышку D и снимите ее. Не нужно полностью выкручивать винты.

Замена кулачка E

Замените кулачок E и снова установите крышку D, выполнив вышеописанные действия в обратной последовательности.

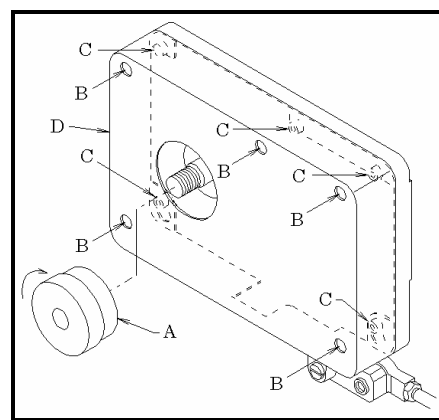

Примечание:

Не ослабляйте винт G на манжете кулачка F. В противном случае изменится синхронизация ширителей. Тщательно смажьте отверстия H, J и K.

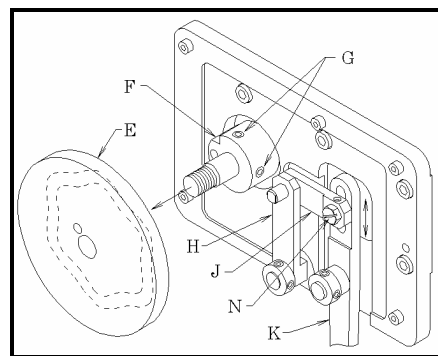

## 5-4 Регулировка диапазона движения ширителей

Чтобы отрегулировать диапазон движения ширителей, ослабьте винт N на шатуне J. Чтобы уменьшить диапазон движения, поднимите шатун J вверх. Чтобы увеличить диапазон движения, опустите шатун J вниз.

### **6 ПЕРЕСТРОЙКА В ПРОСТУЮ ПЛОСКОШОВНУЮ МАШИНУ**

Ослабьте винт A на рычаге E ширителя и винт B на держателе C и снимите блок S. Установите блок P на стержень K ширителя (P находится в коробке с комплектующими). При установке S обратите внимание на указания по установке в пункте «Регулировка ширителей». Ослабьте винт L и замените M на комплект N. Установите нитенаправляющую R ширителя на игольный зажим. (Нитенаправляющая R ширителя уже установлена). См. инструкцию к машине серии WX, чтобы отрегулировать нитенаправляющую ширителя и другие сходные механизмы.

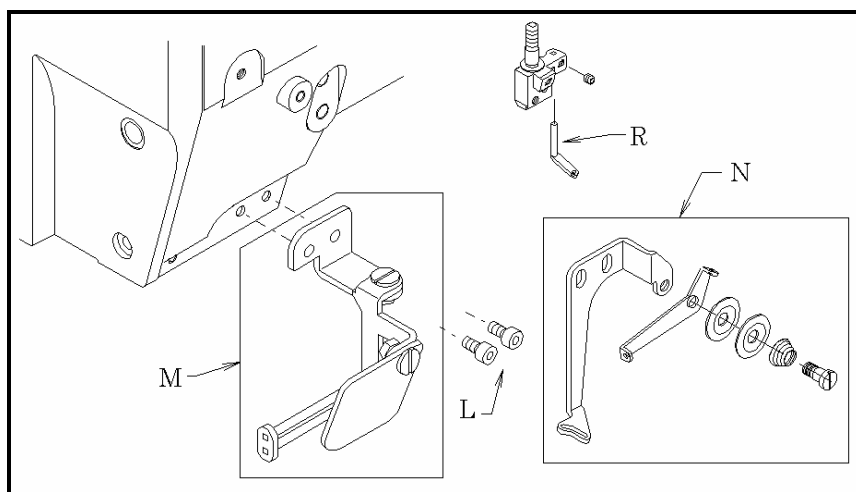
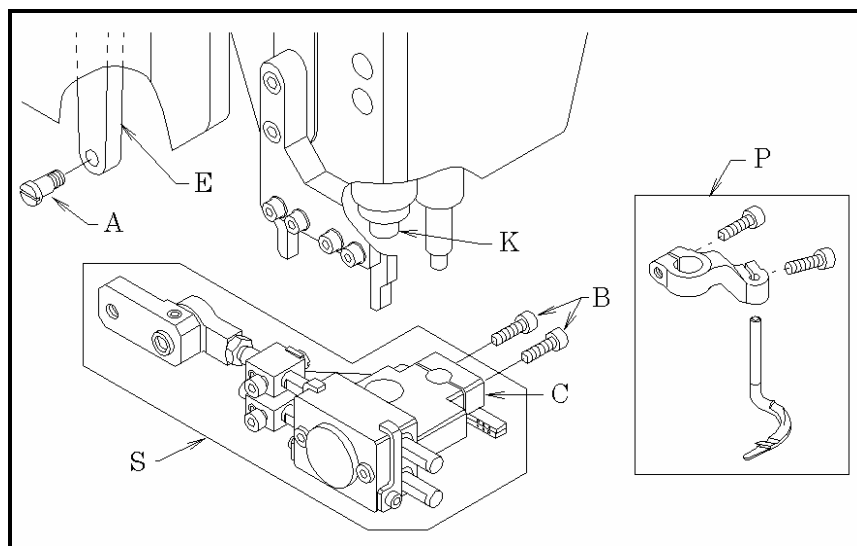



## 8 ШАГ РАКУШКИ И ПОЛОЖЕНИЕ ЗУБЧАТОГО РЕМНЯ

Если изменить положение левого и правого зубчатого ремня, как указано на рисунке, можно шить три вида ракушек, таких как 1:4, 1:5, 1:6. Шаг ракушки 1:4 устанавливается на заводе при отгрузке машины.

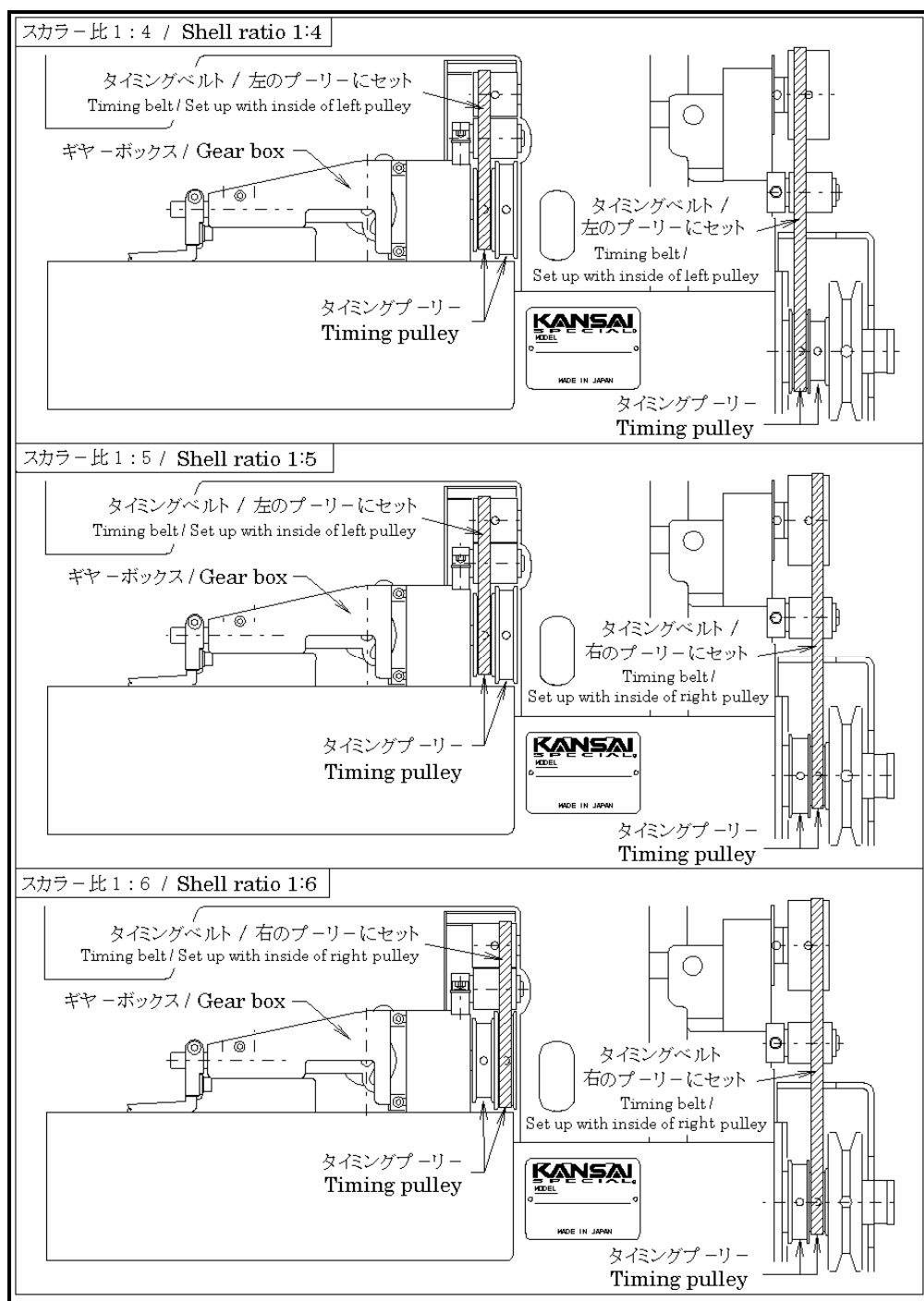

Шаг ракушки 1:4, 1:5

Зубчатый ремень установлен на внутренней стороне левого шкива

Шаг ракушки 1:6

Зубчатый ремень установлен на внутренней стороне правого шкива

Коробка передач – Gear Box

Синхронизирующий шкив – Timing pulley

## 9 КАК ИЗМЕНИТЬ ШАГ РАКУШКИ

### А. Изменение положения левого зубчатого ремня

1. Откройте переднюю крышку А. Крышка В зубчатого ремня откроется автоматически.
2. Ослабьте винт D держателя С и передвиньте С в направлении стрелки (вправо). Зубчатый ремень Е ослабнет.
3. Передвиньте зубчатый ремень Е с синхронизирующего шкива F в положение на синхронизирующем шкиве G, передвинув его рукой в направлении стрелки (вправо).
4. После этих регулировок установите зубчатый ремень Е вертикально, затем натяните его, отрегулировав держатель С шкива. Зубчатый ремень Е должен располагаться вертикально. Следите за тем, чтобы зубчатый ремень не был натянут слишком сильно.
5. Участок J на коробке передач Н – это участок направляющей держателя С шкива. Когда закрепляете винт D на держателе С, следите за тем, чтобы держатель С располагался параллельно J.

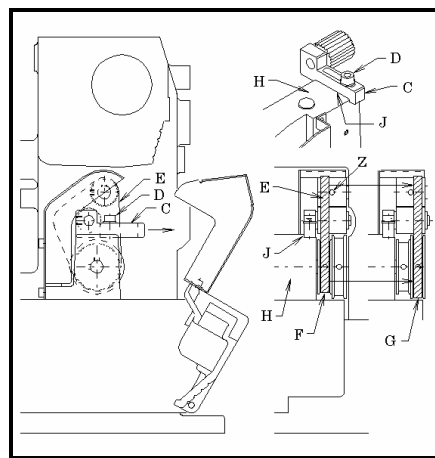
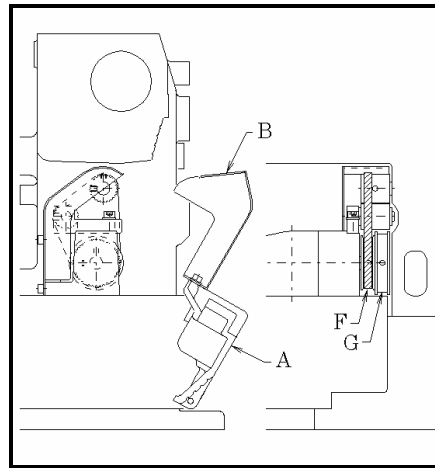

## Б. Изменение положения правого зубчатого ремня

1. Выкрутите винты L в крышке K зубчатого ремня.
2. Ослабьте винт N в держателе M шкива. Передвиньте M в направлении стрелки (вправо). Зубчатый ремень O ослабнет.
3. Передвиньте зубчатый ремень O с синхронизирующего шкива P в положение на синхронизирующем шкиве Q, передвинув его рукой.
4. После этих регулировок установите зубчатый ремень O вертикально, затем натяните его, отрегулировав держатель M шкива. Зубчатый ремень O должен располагаться вертикально. Следите за тем, чтобы зубчатый ремень не был натянут слишком сильно.
5. Установите крышку K зубчатого ремня с помощью винтов L, выполнив вышеописанные действия в обратном порядке.

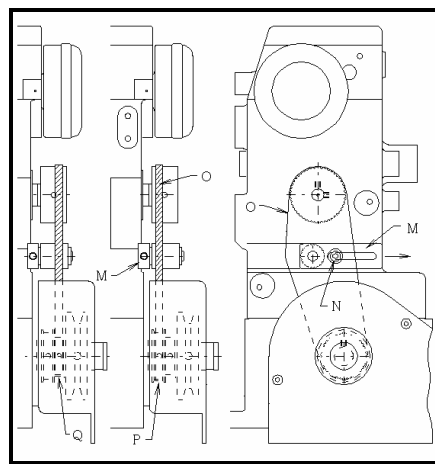
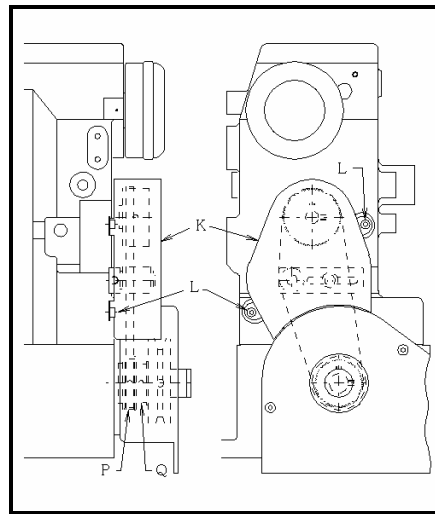

## 10 РЕГУЛИРОВКА ПАЛЬЦА РАКУШКИ

1. Синхронизация иглы и пальца R ракушки.  
Когда палец R ракушки находится в крайнем левом положении, крайняя правая игла входит в материал. Чтобы отрегулировать синхронизацию, нужно изменить положение синхронизирующего шкива. Для этого нужно ослабить винт Z на синхронизирующем шкиве. См. рисунок РЕГУЛИРОВКА ШАГА РАКУШКИ. После регулировки шага ракушки обязательно проверьте синхронизацию.
2. Чтобы отрегулировать левое и правое положение пальца R ракушки, ослабьте винт U на держателе T. Будьте осторожны, не задевайте участок между кончиком пальца R ракушки и частью W прижимной лапки V, когда палец R ракушки находится в крайнем левом положении.

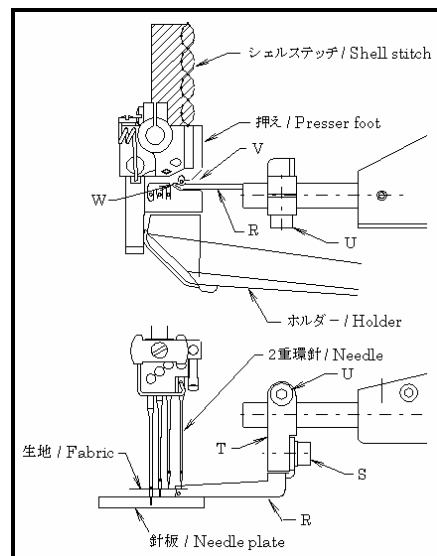

3. Регулировка высоты между игольной пластиной и пальцем R ракушки.  
Ослабьте винт S и установите расстояние 0.1 мм между игольной пластиной и пальцем R ракушки.

4. Регулировка передне – заднего расстояния между V и пальцем R ракушки.  
Чтобы отрегулировать расстояние между V и пальцем R ракушки, ослабьте винт S.

### **11 СМАЗКА КОРОБКИ ПЕРЕДАЧ**

Уберите резиновую заглушку X из масляного отверстия. Не заливайте масло непосредственно в это отверстие. В коробке передач есть два специальных отверстия для смазки. Тщательно смажьте два этих отверстия.

